

イ-ジ-ラ-メン橋施工実績

千葉県

橋梁名: 富士見橋
工事名: 市道荒戸新町2号線(富士見橋)橋梁架替工事
発注者: 千葉県富津市役所
工事受注者: 株式会社 渡辺工務店
竣工日: 平成29年10月19日

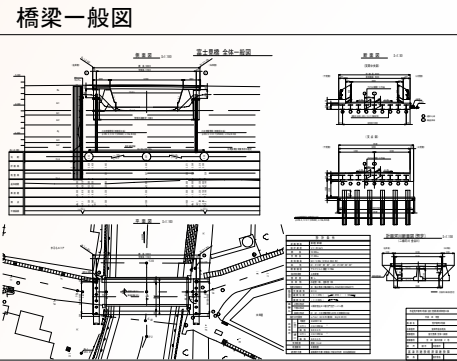

現場住所(路線名)
千葉県富津市金谷地先

橋長 : L=18.6m
幅員 : W=6.2m(有効幅員5.0m)



ERB施工会社: 伊田テクノス株式会社
ERB桁製作会社: 株式会社テソー
ERB営業会社: エコパビ株式会社
工法開発者: 朝日エンジニアリング株式会社